

**KRAFT&DELE**  
PROFESSIONAL

# ***Zvedák na motorku / čtyřkolku***

***nosnost 680 kg/1500 liber***

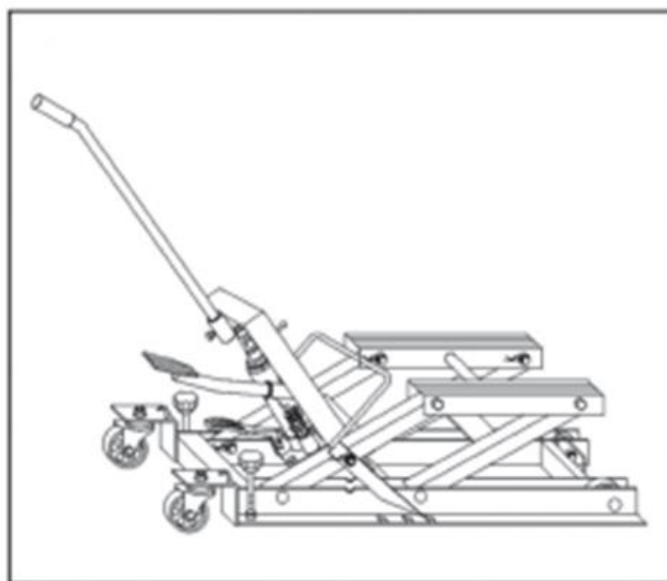

## **Návod k obsluze a montážní návod**

**UPOZORNĚNÍ:** Před použitím tohoto výrobku si přečtěte tuto příručku a dodržujte všechna bezpečnostní pravidla a provozní pokyny.

# **KD348**

## Odpovědnost vlastníka a/nebo provozovatele

Majitel a/nebo provozovatel si musí přečíst tento návod k obsluze a uschovat jej pro budoucí použití.

### Operace

Před použitím přenosného automobilového zvedacího zařízení (PALD) se musí majitel a/nebo provozovatel seznámit s výrobkem, jeho provozními vlastnostmi a bezpečnostními pokyny. Bezpečnostní informace musí být zvýrazněny a pochopeny. Pokud obsluha neovládá angličtinu, musí být návod k použití a bezpečnostní informace k výrobě přečteny kupujícím/majitelem nebo jím pověřenou osobou a prodiskutovány s obsluhou v jejím mateřském jazyce, přičemž je třeba zajistit, aby uživatel obsahu rozuměl.

### Údržba

Přenosné zvedací zařízení pro automobily musí být servisováno v souladu s návodem k použití výrobku.

1. Pokud se výtah nepoužívá, mělo by být zvedací rameno v úplně spuštěné poloze.
2. Vždy udržujte zvedák v čistotě a dbejte na to, aby byly šrouby a ložiska řádně promazány.
3. Udržujte pohyblivé části v čistotě; každé 3 měsíce proveďte mazání.

### Kontrola

- (a) Před každým použitím přenosného zvedacího zařízení pro automobily by měla být provedena vizuální kontrola neobvyklých situací, jako jsou porušené svarové spoje, netěsnosti nebo poškozené, uvolněné či chybějící díly.
- (b) Ostatní kontroly provádějte podle návodu k obsluze.
- (c) Jakékoli přenosné zvedací zařízení pro automobily by mělo být neprodleně zkontrolováno, pokud se předpokládá, že bylo vystaveno abnormálnímu zatížení nebo nárazům. Doporučuje se, aby taková kontrola bylo provedeno autorizovaným servisním střediskem výrobce nebo dodavatele.
- (d) Majitelé a/nebo provozovatelé by si měli být vědomi, že oprava zařízení může vyžadovat odborné znalosti a prostředky. Doporučuje se, aby byla provedena každoroční kontrola přenosného automobilového zvedacího zařízení v autorizovaném servisním středisku výrobce nebo dodavatele a aby byly vyměněny všechny vadné díly, nálepky nebo bezpečnostní označení či značky za ty, které určil výrobce nebo dodavatel.  
Seznam autorizovaných servisů získáte u výrobce nebo dodavatele.

### Vadné zařízení

Jakékoli přenosné zvedací zařízení pro automobily, které se zdá být poškozené, opotřebované nebo jakýmkoli způsobem nefunguje správně, NESMÍ BÝT POUŽÍVÁNO, DOKUD NENÍ OPRAVENO. Doporučuje se, aby nezbytné opravy provedl autorizovaný servis výrobce nebo dodavatele, pokud to výrobce nebo dodavatel umožňuje.

### Úpravy

Vzhledem k potenciálnímu nebezpečí spojenému s tímto typem zařízení nejsou na výrobku povoleny žádné úpravy.

### Příslušenství a adaptéry

Smí se používat pouze přísady a/nebo adaptéry dodané výrobcem.

## VAROVÁNÍ

- (a) Před použitím zařízení si přečtete všechny pokyny a postupujte podle následujících pokynů.
- (b) Nepřekračujte jmenovitou kapacitu.
- (c) Přístroj používejte pouze na pevném a rovném povrchu.
- (d) Vycentrujte náklad na zvedacím lůžku
- (e) zvedat pouze ty části motorového vozidla, které určil jeho výrobce.

- (f) Ihned po zvednutí břemene se ujistěte, že jsou mechanické podpůrné prostředky pro zvedání břemene zapnuty.
- (g) Před přemístěním břemene jej spusťte na nejnižší možnou úroveň.
- (h) Zajistěte náklad vhodným zádržným zařízením.
- (i) Nedodržení těchto symbolů může vést ke zranění osob a/nebo poškození majetku.

## **BEZPEČNOSTNÍ INFORMACE**

- (a) Použití tohoto výrobku je omezeno na zvedání, spouštění, přepravu a skladování břemen ve spuštěné poloze sestávajících z jednoho motorového vozidla, jehož zvedací body jsou kompatibilní se zvedacím lůžkem. Nekompatibilita se projevuje tím, že se naložené vozidlo kýve, je nestabilní a/nebo není správně umístěno na zvedacím lůžku.
- (b) Uvázání nekompatibilního nákladu nezajistí jeho bezpečnost a může vést k jeho neočekávanému pádu.
- (c) Nikdy nepracujte na břemeni, kolem něj nebo pod ním, pokud není bezpečné a stabilní.
- (d) Během zvedání a spouštění udržujte hlavu, ruce a nohy obsluhy a okolních osob mimo dosah zvedacích prvků.
- (e) Na výrobku nelze provádět žádné změny.
- (f) Smí se používat pouze přísady a/nebo adaptéry dodané výrobcem.

### **SEZNAM DÍLŮ**

ČÍSLO	POPIS	KVALITA
A	Základna	1
B	Buňka	1
C	Zvedací sedlo	2
D	Spojovací tyč	1
E	Rukojeť	1
F	Pojistný šroub	2
G	Vratná pružina	1
H	Hydraulický válec	1
I	Sestava nožního pedálu	1
J	Uvolňovací pedál	1
K	Otočné kolečko	2
L	Bezpečnostní blokování	2
M	Sestava předního kola	2
N	Smyčky	1

ČÍSLO	POPIS	KVALITA
1	Podložka 8	2
2	Pružinová podložka	2
3	Šroub M8x30	2
4	Šroub M8x25	2
5	Zajišťovací tyč	2
6	Podložka 16	2
7	Kolík	2

## **NÁVOD K MONTÁŽI**

1. Umístěte hydraulický válec (# H ) na základnu (# A ) pomocí (2) šestihranného šroubu M8 X 25 (# 4 ), (2) pružné podložky (# 2), (2) podložky a pomocí šroubu M5 X 25 (# 8) umístěte válec do spojovací tyče (# D), poté utáhněte.
2. Vložte nožní pedál (#I) do hydraulického válce (#H) a utáhněte jej šroubem M8 X 30 (#3).
3. Umístěte pojistnou vložku (#L) do článku (#B) pomocí (2) podložek (#6), (2) zajišťovací kolík (č. 7) a zajišťovací tyč (č. 5).
4. Pomocí šroubu M8 X 30 (#3) zasuňte rukojeť (#E) do spojovací tyče (#D).
5. Ujistěte se, že jsou všechny spoje dotažené

## **NÁVOD K OBSLUZE**

### **Umístění dílů viz výkres na straně 3. SNÍŽENÍ ZÁTĚŽE**

1. Umístěte zvedák na pevný a rovný povrch.
2. Aby se zabránilo sklouznutí břemene při zvedání. VŽDY určete těžiště břemene.
3. Umístěte zvedák pod náklad tak, aby sedlo zvedáku bylo pod středem nákladu.
4. Pumpujte nožním pedálem, dokud se sedlo zvedáku nedotkne nákladu: pokračujte v blokování kol. Před zvedáním vždy zkontrolujte, zda jsou sedlo a náklad správně umístěny.
5. Zvedněte náklad pomocí nožního pedálu: Po dosažení požadované výšky se ujistěte, že je bezpečnostní pojistka zajištěna v jedné ze tří určených poloh.
6. Po zvednutí nákladu do požadované výšky použijte přepravní popruhy (viz strana 5, Upevnění nákladu). Popruhy pečlivě utáhněte.
7. Nastavením zajišťovacích šroubů stabilizujte naložený zvedák na tvrdém povrchu, abyste dosáhli co nejvyššího vyvážení.

# PROVOZNÍ NÁVOD pokračování.

## ABY SE SNÍŽILO ZATÍŽENÍ

1. Lehce zvedněte zvedák a zatáhněte za ovládací tyč směrem dozadu, čímž se uvolní bezpečnostní pojistka.
2. Při úplném spuštění břemene připevněte ovládací tyč k ojnici.
3. Velmi jemně stiskněte uvolňovací ventil, abyste spustili sedlo a jeho náklad.

## POZOR

Převravní popruhy se uvolní a při spuštění nákladu dojde k jeho uvolnění.

4. Po zajištění nákladu odstraňte převravní popruhy.

## Upevnění nákladu 2,5x457 cm. Převravní popruhy

CB Uvolnění      bubnu B

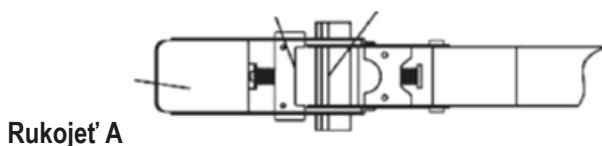

Pohled shora, poloha "OTEVŘENO"

1. Připevněte háčky pásu ke smyčce (P) a nasadte pás na náklad.
2. Když je rukojeť pásu (A) v zavřené poloze, vezměte dlouhou část pásu a zasuňte ji do drážky bubnu (B). Protáhněte řemen bubnem.
3. Pás utáhněte pohybem rukojeti dopředu a dozadu, dokud není náklad zajištěn. V případě potřeby odstraňte nadměrnou vůli rukou, dokud nebude pás napnutý.

**UPOZORNĚNÍ** Aby nedošlo k poškození nákladu, neutahujte řemen příliš pevně.

4. Chcete-li západku zamknout, nechte kliku VŽDY v zavřené poloze.

## LADY ROPE 2,5x457cm. Převravní popruhy



1. Jednou rukou držte západku a druhou rukou zatáhněte za uvolňovací prvek (C) umístěný na rukojeti (A).
2. Držením uvolňovacího prvku (C) otevřete rukojeť (A) do zcela otevřené polohy nebo uvolněte náklad.

# **PROVOZNÍ NÁVOD pokračování.**

## **VAROVÁNÍ**

### **PRO PÁSOVÝ DOPRAVNÍK**

1. Pásový dopravník **NEPOUŽÍVEJTE** k tažení vozidel ani k podpírání či zavěšování hmotnosti lidského těla.
2. Jako rukojeť **NEPOUŽÍVEJTE** prodlužovací tyč, kleště ani jiné nástroje. Používejte pouze sílu svalů.
3. Chraňte řemen před ostrými hranami a před působením tepla a kyselin. Pokud je řemen řezaný, opotřebovaný nebo poškozený, vyměňte jej. Před každým použitím zkontrolujte řemen, háky a kovové části řemene.

**DŮLEŽITÉ: Před jakoukoli údržbou zvedáku lahvi jej VŽDY sejměte z rámu a postavte na rovný povrch. INFORMACE O ČIŠTĚNÍ VZDUCHU**

Po úplném zasunutí válce najděte a sejměte víčko olejové nádrže. Zasuňte nožní pedál do pouzdra hydraulického válce a provedte 6 až 8 zdvihů pedálu. To pomůže uvolnit stlačený vzduch, který se může nacházet v nádrži. Ujistěte se, že hladina oleje je těsně pod otvorem víčka plnicího otvoru oleje. Nasaďte víčko plnicího otvoru oleje. V některých případech může dojít k zablokování hydraulického systému vzduchem během přepravy a manipulace, což způsobí špatný nebo žádný zvedací výkon.

### **ÚROVEŇ OLEJE**

**POZNÁMKA:** Při doplňování nebo výměně oleje **VŽDY** používejte kvalitní olej pro hydraulické zvedáky. **NIKDY** nepoužívejte brzdovou kapalinu, alkohol, glycerin, čisticí prostředky, motorový olej ani žádný jiný znečištěný olej. Použití nesprávného oleje může způsobit vážné poškození vnitřku zvedáku.

### **DOPLŇOVÁNÍ OLEJE**

Když je pohon v nejnižší poloze a zvedák stojí na rovném povrchu, sejměte víčko olejové nádrže. Pokud je vzdálenost mezi hladinou oleje a otvorem větší než 0,5 palce (cca 1,3 cm), doplňte olej.

### **VÝMĚNA OLEJE**

Olej by se měl měnit alespoň jednou ročně. Chcete-li vypustit olej, sejměte víčko olejové nádrže a uvolněte ventil. Dbejte zvýšené opatrnosti, aby se do systému nedostaly nečistoty nebo jiné cizí látky.

### **MAZÁNÍ**

Promažte kloub v základně a v případě potřeby namažte vřeteno zvedacího ramene.

### **PREVENCE KOROZE**

Pístní válec a píst čerpadla čistěte a otírejte hadříkem namočeným v oleji každé 3 měsíce nebo při výskytu známek koroze nebo rzi. Sedlo čerpadla a píst by měly být vždy v nejnižší poloze, pokud se výtah nepoužívá.

## ŘEŠENÍ PROBLÉMŮ

PROBLÉM	PŘÍČINA	ŘEŠENÍ
Výtah se zcela nespustí	<ol style="list-style-type: none"> <li>1. Vzduch v hydraulickém systému</li> <li>2. Uzamčený uvolňovací ventil</li> </ol>	<ol style="list-style-type: none"> <li>1. Vypusťte hydraulický systém</li> <li>2. Přemístěte náklad a vyčistěte ventil</li> </ol>
Výtah neudrží váhu	<ol style="list-style-type: none"> <li>1. uvolňovací ventil v otevřené poloze</li> </ol>	<ol style="list-style-type: none"> <li>1. pevně zavřete vypouštěcí ventil</li> </ol>
Výtah se nezvedá do nejvyšší výšky.	<ol style="list-style-type: none"> <li>1. Nízká hladina oleje</li> <li>2. Vzduch v hydraulickém systému</li> </ol>	<ol style="list-style-type: none"> <li>1. Doplnění na doporučenou úroveň</li> <li>2. Vypusťte hydraulický systém</li> </ol>
Špatné zvedání	<ol style="list-style-type: none"> <li>1. Vzduch v hydraulickém systému</li> <li>2. Kontaminovaný olej</li> <li>3. Uvolňovací ventil není zcela uzavřen</li> </ol>	<ol style="list-style-type: none"> <li>1. Vypusťte hydraulický systém</li> <li>2. Vyměňte olej. Používejte olej SAE 5W</li> <li>3. Pevně zavřete vypouštěcí ventil</li> </ol>
Zvedák nezvedá náklad	<ol style="list-style-type: none"> <li>1. Příliš těžký náklad</li> <li>2. Uvolňovací ventil v otevřené poloze</li> <li>3. Nízká hladina oleje</li> </ol>	<ol style="list-style-type: none"> <li>1. Snižte hmotnost nákladu nebo vyměňte výtah za výtah s vyšší nosností.</li> <li>2. Otočte ventilem ve směru hodinových ručiček a utáhněte jej.</li> <li>3. Doplnění na doporučenou úroveň</li> </ol>

## PROHLÁŠENÍ O SHODĚ

Podle ISO/IEC Guide 22 a EN 45014

**Autorizovaný zástupce výrobce:** Zástupce: Foreintrade S.A.

**Adresa zplnomocněného zástupce** JANÓWEK, UL.MODRZEWIOWA 54 05-555 TARCZYN

PROHLAŠUJEME, ŽE VÝROBEK JE V SOULADU S EVROPSKÝMI NORMAMI.

**Název produktu:** Hydraulický lis (ochranná známka Kraft&Dele)

**Model** (obchodní označení): KD348 - 680 kg

**Prohlášení:**

Výrobek, na který se toto prohlášení vztahuje, splňuje požadavky směrnic ES:

1. 2006/42/ES Směrnice o strojních zařízeních
2. 2011/65/EU Směrnice ROHS 2
3. 2000/14/ES Směrnice o emisích hluku

**Podle norem:**

EN1494:2000+A1:2008; EN ISO 12100:2010

Certifikát číslo QA-AC-3614/18 vydaný společností Alberk QA Uluslararasi Teknik Kontrol Ve Belgelendirme A.S (Barbaros Mah Ak Zambak SOK A block kat. 19 no:2 Atasehir, Instambul, Turecko) ze dne 15.05.2018.

Osoba odpovědná za vedení technických záznamů: MODRZEWIOWA 54 05-555 TARCZYN.

Ma Dong Hui, JANÓWEK, 30.11.2021