

NÁVOD K POUŽITÍ



POWERMAT

THE ART OF TOOLS TECHNOLOGY



Benzínová motorová kultivátor

PM-GGS-700Y







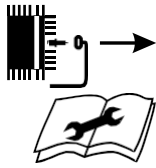
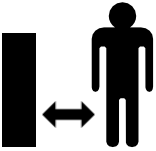

ORIGINÁLNÍ NÁVOD

Obsah	
VAROVNÉ SYMBOLY/ INFORMATIVNÍ	3
POUŽITÍ ZAŘÍZENÍ	4
TECHNICKÉ ÚDAJE	4
POPIS KONSTRUKCE ZAŘÍZENÍ A ILUSTRACE	5
BEZPEČNOSTNÍ POKYNY	6
Důležité pokyny	6
Práce se zařízením	6
Pracovní prostor	6
Příprava	6
Používání	7
Přerušování práce	8
Jak pečovat o nářadí	8
Zbytková rizika	9
PŘEDBĚŽNÉ ÚKONY	9
MONTÁŽ ZAŘÍZENÍ	9
Montáž vodícího držáku	9
Montáž krytu pracovních nožů	10
Montáž pracovních nožů a ochranných kotoučů	10
Montáž páky pro zapnutí pohonu nožů a páky pro ovládání otáček	11
Opěrná kola	11
OBSLUHA ZAŘÍZENÍ	11
Kontrola před spuštěním	11
Kontrola stavu stroje	11
Kontrola motoru	11
Kontrola vzduchového filtru	12
Kontrola zapalovací svíčky	12
Palivo a olej	12
Doplnění paliva	12
Kontrola hladiny oleje	13
Typ motorového oleje	13
Výměna motorového oleje	13
Spuštění a vypnutí motoru	14
Zapínání a vypínání nožů mulčovače	15
Práce se zařízením	15
Nastavení kolového ústrojí / regulátoru hloubky kypření	16
Pokyny pro správnou práci	16
ÚDRŽBA A ČIŠTĚNÍ	17
Obecné informace	17
Údržba	17
Mazání lanek	17
Vzduchový filtr	17
SKLADOVÁNÍ	18

SERVIS A ZÁRUKA	18
Servis.....	18
Záruka	18
Vyloučení záruky výrobce	18
POMOC PŘI PORUCHÁCH.....	19
LIKVIDACE ODPADNÍCH ZAŘÍZENÍ	20
ÚDAJE O VÝROBCI	20
PROHLÁŠENÍ O SHODĚ	20
ROZLOŽENÝ SCHÉMATICKÝ NÁKRES	21
Spalovací motor	21
Podvozek a nože.....	22
Vodící rukojeť.....	23
Pohon	24
Rám a kryty	25

VAROVNÉ / INFORMAČNÍ SYMBOLY

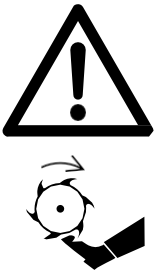
	UPOZORNĚNÍ: Před použitím zařízení si pečlivě přečtěte návod k obsluze a bezpečnostní pokyny. Návod si uschovejte.		UPOZORNĚNÍ: Před údržbou a opravami odpojte trubici od svíčky.
	UPOZORNĚNÍ: Během práce dodržujte bezpečnou vzdálenost od osob v okolí.		UPOZORNĚNÍ: Na předměty odletující během práce.
	UPOZORNĚNÍ: Je třeba používat chrániče sluchu a ochranné brýle.		UPOZORNĚNÍ: Je třeba používat ochrannou obuv.
	UPOZORNĚNÍ: Je třeba používat ochranné rukavice.		UPOZORNĚNÍ: Čtyřtakový motor, palivo a olej je třeba plnit do samostatných nádrží
	UPOZORNĚNÍ: Nebezpečí poranění rotujícími částmi! Po vypnutí zařízení se nože stále otáčejí. Počkejte, až se nože zastaví.		

POUŽITÍ ZAŘÍZENÍ

Zařízení je navrženo a zkonstruováno jako rotavátor pro amatérské práce kolem domu spojené s kypřením a obděláváním povrchové vrstvy půdy v zahradách.

Je nutné dodržovat omezení uvedená v bezpečnostních pokynech. Návod k obsluze obsahuje také podmínky provozu, údržby a servisu zařízení. Z bezpečnostních důvodů nesmí být zařízení používáno jako hnací jednotka pro jakékoli jiné pracovní nástroje a sady nástrojů.



Jakékoli jiné použití, které není v tomto návodu jasně uvedeno, může vést k poškození zařízení a může způsobit vážné zranění uživatele. Výrobce neodpovídá za škody způsobené nesprávným používáním zařízení.

Použití, které se liší od popisu v tomto návodu, je v rozporu s určením zařízení. Za škody nebo zranění vzniklé v důsledku nesprávného použití nebo provedení změn v konstrukci zařízení nese odpovědnost uživatel / vlastník, nikoli výrobce. V rámci neustálého zdokonalování svých výrobků si výrobce vyhrazuje právo na drobné odchylky v tomto návodu, na které je třeba dbát.

Zařízení smí opravovat a provádět údržbu pouze autorizovaný servis.

TECHNICKÉ ÚDAJE

Model	PM-GGS-700Y
Typ motoru	4taktní
Objem motoru	210 cm ³
Maximální výkon	7 k.s.
Otáčky motoru (bez zatížení)	3600 ot./min.
Pracovní otáčky nástroje (bez zatížení)	171 ot./min.
Pracovní šířka (variabilní)	300–500–850 mm
Maximální hloubka záběru	150 mm
Objem palivové nádrže	3,5 l
Objem olejové nádrže	0,65 l
Deklarovaná hladina akustického výkonu <small>LWA</small> K=1,02 dB(A)	98 dB(A)
Čistá hmotnost	53 kg

POPIS KONSTRUKCE ZAŘÍZENÍ A ILUSTRACE



Popis prvků

Č. Označení
1. Kryt pracovních nožů
3. Nastavení polohy volantu
5. Páka ovládání otáček
7. Kryt převodových řemenů
9. Pracovní nože

Č. Označení
2. Palivová nádrž
4. Páka zapínání nožů (vpřed)
6. Páka zapínání nožů (dozadu)
8. Omezovač pracovní hloubky

BEZPEČNOSTNÍ POKYNY

Důležité pokyny



Pozor! Při používání elektrického nářadí je třeba dodržovat základní bezpečnostní opatření, aby se zabránilo úrazu elektrickým proudem, nebezpečí zranění a požáru. Před použitím tohoto elektrického nářadí si přečtěte všechny pokyny a uložte je na bezpečném místě.

Práce se zařízením



Opatrně! Zařízení může způsobit vážná zranění. Následující pravidla pomáhají předcházet nehodám a zraněním:

Pracovní prostor

- Nepoužívejte tento přístroj v prostředí s nebezpečím výbuchu, například v blízkosti hořlavých kapalin, plynů nebo prachu.
- Zkontrolujte prostor, ve kterém budete zařízení používat, a odstraňte všechny předměty, které by mohly být zachyceny, zamotány nebo odhozeny zařízením. (Kameny, střepy skla, hřebíky, dráty, kabely atd.). Pracujte se zařízením pouze na bezpečném podkladu.
- Nikdy nepoužívejte zařízení za deště nebo bouřky, zejména pokud hrozí nebezpečí úderu blesku.
- Nepracujte na příliš strmých svazích. Hrozí nebezpečí vážného zranění při pádu se zařízením.
- Nikdy nepoužívejte zařízení na klzkém povrchu.

Příprava



Toto zařízení není určeno k použití osobami (včetně dětí) s omezenými fyzickými, smyslovými nebo duševními schopnostmi (pod vlivem alkoholu, léků, omamných látek) nebo bez potřebných zkušeností a/nebo znalostí, pokud nepracují pod dohledem osoby odpovědné za jejich bezpečnost nebo od ní nedostávají pokyny k práci se zařízením.

- Benzín skladujte pouze v nádobách určených k tomuto účelu.
- Doplnujte palivo na volném prostranství, na dobře větraných místech, daleko od zdrojů ohně, jisker a vysokých teplot, při doplňování paliva nekuřte.
- Při doplňování benzínu nebo oleje věnujte zvláštní pozornost ochraně životního prostředí a veškeré skvrny okamžitě setřete.
- Benzín je třeba doplnit před nastartováním motoru.
- Zařízení nesmí být používáno v uzavřených, špatně větraných místnostech nebo prostorech z důvodu nebezpečí vážné nebo smrtelné otravy hromadícím se oxidem uhelnatým a rizika výbuchu palivových par.
- Během chodu motoru nebo když je motor horký, nesmíte otevírat plnicí otvor palivové nádrže ani doplňovat palivo.
- Pokud je nutné doplnit palivo během provozu, vypněte motor a počkejte několik minut, až vychladne.

- Tlumič výfuku, výfukové potrubí a jejich okolí se mohou zahřívat na vysoké teploty. Hrozí nebezpečí popálení, buďte opatrní.
- Nedovolte dětem hrát si v místě, kde hodláte zařízení používat; předměty vyhozené na povrch mohou způsobit zranění.
- Nikdy nedovolte dětem ani jiným osobám, které neznají návod k obsluze, aby zařízení používaly. Místní předpisy mohou stanovit minimální věk obsluhy.
- Nikdy nepoužívejte zařízení, pokud se v jeho blízkosti nacházejí lidé, zejména děti a domácí zvířata.
- Zkontrolujte terén, na kterém má být zařízení používáno, a odstraňte kameny, klacky, dráty nebo jiné cizí předměty, které by mohly být zachyceny a následně vymrštěny.
- Vždy noste vhodné pracovní oblečení, jako je pevná obuv s protiskluzovou podrážkou, odolné dlouhé kalhoty, chrániče sluchu a ochranné brýle. Nepoužívejte zařízení, pokud chodíte bosí nebo máte obuté sandály s otevřenou patou.
- Nepracujte se zařízením, které je poškozené, neúplné nebo bylo upraveno bez souhlasu výrobce. Nepracujte s poškozenými nebo chybějícími bezpečnostními prvky (např. spouštěcí páka, odblokovací tlačítko, kryt nožů).
- Nikdy neobcházejte bezpečnostní zařízení (např. přivázáním spouštěcí páky).
- Děti by měly být pod dohledem, aby se nemohly hrát v blízkosti zařízení.
- Před spuštěním zařízení se ujistěte, že do otvoru pro nůž nevnikl žádný předmět ani větev, že zařízení stojí stabilně a že pracovní prostor je uklizený a není blokován. Zkontrolujte stav prodlužovacího kabelu a připojovacího kabelu zařízení. Používejte nezbytná bezpečnostní opatření.
- Pokud zařízení při zapnutí vykazuje neobvyklé vibrace nebo vydává neobvyklé zvuky, okamžitě vypněte motor a zkontrolujte nožový hřídel. Ujistěte se, že nožový hřídel není zablokován kameny nebo větvemi, ani že se tyto předměty nezachytily mezi noži. Pokud nebudou zjištěny žádné problémy, zašlete zařízení do servisu.
- Pokud nože přestanou správně kopat nebo dojde k přetížení motoru, zkontrolujte všechny části zařízení a opotřebované díly vyměňte. Pokud bude nutná rozsáhlá oprava, obraťte se na zákaznický servis.

Použití

- Opatrně – ostrý nástroj. Dávejte pozor, abyste si neporanili prsty na ruku nebo nohu. Během práce držte nohy a prsty vždy v bezpečné vzdálenosti od válce. Hrozí nebezpečí úrazu!
- Nepoužívejte zařízení za deště, za špatného počasí, ve vlhkém prostředí nebo na vlhkém trávníku. Pracujte pouze za denního světla nebo při dobrém osvětlení. Nepracujte se zařízením, pokud jste unavení nebo rozptýlení, nebo pokud jste pod vlivem drog či léků. Vždy si dělejte přestávky v práci v určených časech. Pracujte opatrně.
- Seznamte se s okolím a dávejte pozor na potenciální nebezpečí, která mohou být přehlušena hlukem motoru.
- Při práci dbejte na stabilní postoj, zejména na svazích. Vždy pracujte napříč svahem, nikdy nahoru ani dolů. Při změně směru jízdy na svahu buďte obzvláště opatrní. Nikdy nepracujte na příliš strmých svazích.
- Se zařízením jezděte výhradně pomalu a držte rukojeť oběma rukama. Zvláštní opatrnost je nutná při otáčení nebo přitahování zařízení k sobě. Nebezpečí zakopnutí!

- Spouštěcí páku spouštějte nebo stlačujte opatrně podle pokynů v tomto návodu.
- Při spouštění náradí nenaklánějte, pokud jej nemusíte zvednout. V takovém případě sekačku nakloňte pouze na nezbytně nutnou míru a zvedněte pouze tu část, která není v kontaktu s obsluhou.
- Když se zařízení po zvednutí opět postaví na zem, musí být obě ruce v pracovní poloze.
- Nepoužívejte zařízení v blízkosti hořlavých kapalin nebo plynů. Nedodržení těchto pokynů způsobuje nebezpečí požáru nebo výbuchu.

Přerušování práce

- Po vypnutí zařízení se nože ještě několik sekund otáčejí. Ruce a nohy držte v bezpečné vzdálenosti.
- Nastavení pracovní hloubky zařízení pouze v klidu
- Nedotýkejte se zubů, dokud není zařízení odpojeno, vypnuto a zuby se zcela nezastaví.
- Půdu odstraňujte pouze v případě, že je zařízení v klidu.
- Vypněte zařízení, pokud jej chcete přepravovat, zvedat, naklánět nebo s ním jezdit po povrchu, který není určen k kypření.
- Nikdy nenechávejte zařízení na pracovišti bez dozoru.
- Vypněte zařízení:
 - vždy, když stroj opouštíte,
 - před čištěním nožů nebo odstraňováním ucpaní,
 - když se zařízení nepoužívá,
 - při všech úkonech souvisejících s údržbou a čištěním,
 - pokud zařízení během provozu narazí na překážku nebo dojde k neobvyklým vibracím. V takovém případě zkontrolujte zařízení, zda není poškozené, a v případě potřeby nechte provést opravu.
- Zařízení skladujte na suchém místě a mimo dosah dětí.

Jak pečovat o náradí



Pozor! Následující pokyny pomáhají zabránit poškození zařízení a případným zraněním osob:

- Před každým použitím proveďte vizuální kontrolu zařízení. Nepoužívejte zařízení, pokud chybí bezpečnostní prvky (např. kryt nožů), části řezacích zařízení nebo čepy, nebo pokud jsou opotřebené či poškozené. Zejména zkontrolujte napájecí kabel a spouštěcí páku, zda nejsou poškozené. Aby se zabránilo nevyváženosti, smí se poškozené nástroje a čepy vyměňovat pouze v sadách.
- Používejte výhradně náhradní díly a příslušenství dodávané a doporučené dodavatelem. Použití dílů jiných výrobců vede k okamžitému zániku nároku na záruku.
- Zajistěte, aby byly všechny matice, čepy a šrouby pevně utaženy a zařízení bylo v bezpečném provozním stavu.

- Nepokoušejte se zařízení opravovat sami, pokud nemáte v této oblasti odborné vzdělání. Veškeré práce, které nejsou uvedeny v tomto návodu, smí provádět pouze námi autorizované servisní střediska.
- Se zařízením zacházejte opatrně. Nástroje udržujte v čistotě, aby byla zajištěna lepší a bezpečnější práce. Dodržujte pokyny týkající se údržby.
- Zařízení nepřetěžujte. Pracujte pouze v uvedeném výkonovém rozsahu. Zařízení nepoužívejte k účelům, ke kterým není určeno.

Zbytková rizika

Stroj byl zkonstruován podle nejnovějšího stavu techniky a uznávaných zásad bezpečnostní techniky. Při provádění prací však mohou nastat jednotlivá zbytková rizika:

1. Poškození sluchu v případě, že nejsou použity vhodné chrániče sluchu.
2. Zdravotní újma způsobená vibracemi rukou a paží při dlouhodobém používání nebo při nesprávném zacházení či údržbě.
3. Zranění v důsledku kontaktu s rotujícím nožovým hřídelem.
4. Navíc se i přes všechna přijatá opatření mohou vyskytnout skrytá zbytková rizika.
5. Zbytková rizika lze minimalizovat dodržováním kapitol „Bezpečnostní pokyny“ a „Použití zařízení“ a celého návodu k obsluze.

PŘÍPRAVNÉ ÚKONY

- a) Otevřete obal a vyjměte zařízení.
- b) Odstraňte ochrannou fólii a přepravní zajištění (jsou-li přítomna).
- c) Zkontrolujte, zda jsou v balení demontované díly a klíče.
- d) Zkontrolujte, zda zařízení a příslušenství nebyly během přepravy poškozeny.
- e) Obal si uschovejte.

Kultivátor je zabalen v kartonovém obalu. Uvnitř kartonu se nachází:

- kompletní sestava těla zařízení skládající se z rámu a k němu namontovaného motoru a hnacího převodu s namontovanou jednou sadou nožů.

MONTÁŽ ZAŘÍZENÍ

Montáž vodícího držáku



- Namontujte vodící držák podle obrázků výše

Montáž krytu pracovních nožů

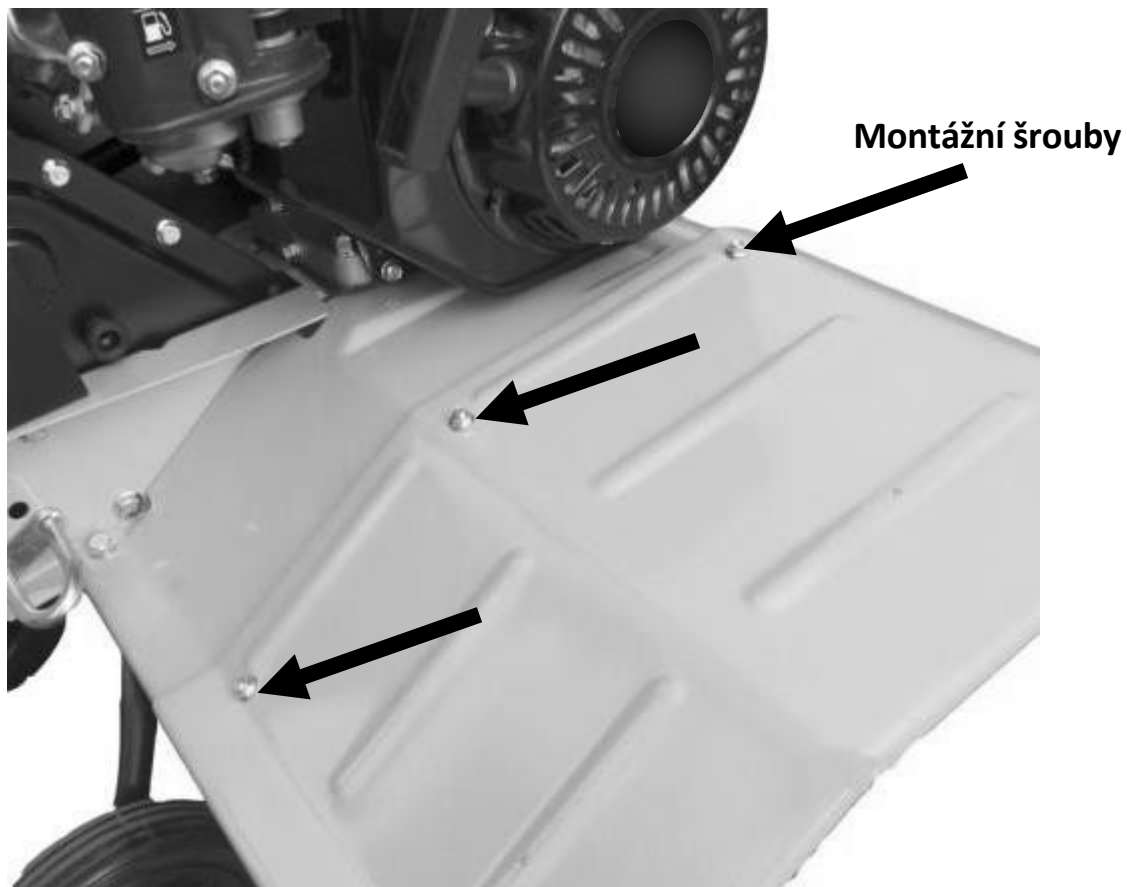

- Namontujte kryty nožů pomocí přiložených šroubů a matic. Pevně utáhněte.

Montáž pracovních nožů a ochranných disků



- Namontujte nože pomocí čepů a závlaček v závislosti na zvolené pracovní šířce.
- Namontujte ochranné kotouče pomocí čepů a závlaček.

Montáž páky pro zapnutí pohonu nožů a páky pro ovládání otáček



Páka zapínání pohonu nožů



Páka pro ovládání otáček

- Na pravou rukojeť namontujte páku zapínání pohonu nožů (dopředu) a páku ovládání otáček.
- Na levou rukojeť namontujte páku zapínání pohonu nožů (dozadu).
- Páčky přišroubujte pomocí imbusového klíče tak, že utáhnete svorky páčky na vodící
- .
- Nastavte napnutí lanek pro zapnutí pohonu nožů.
- Správné napnutí lanek znamená, že vůle páky pohonu nožů je přibližně 40–50 mm.

Opěrná kola

- Opěrná kola slouží po spuštění k přesunu stroje. Během práce pomáhá správné nastavení kol stabilizovat stroj na obtížném terénu.

OBSLUHA STROJE

Kontrola před spuštěním

Kontrola stavu stroje

- Zkontrolujte, zda na motoru a v jeho okolí nedochází k úniku oleje nebo paliva.
- Odstraňte veškeré nečistoty z stroje a motoru.
- Vizuálně zkontrolujte, zda fréza nevykazuje známky poškození.
- Vyměňte všechny poškozené díly.
- Zkontrolujte nože, zda nejsou poškozené. Pokud jsou opotřebované, ohnuté, prasklé nebo odštípnuté, vyměňte je za nové.
- Zkontrolujte, zda jsou všechny kryty správně namontovány a zda jsou všechny upevňovací prvky (šrouby, matice, vruty) důkladně utaženy.

Kontrola motoru

- Před spuštěním zkontrolujte hladinu oleje v motoru. Nikdy nespouštějte motor s příliš nízkou hladinou oleje, mohlo by dojít k jeho poškození. Některé modely motorů jsou vybaveny snímačem hladiny oleje. Příliš nízká hladina oleje znemožňuje spuštění motoru!
- Zkontrolujte čistotu a stav vzduchového filtru. Znečištěný vzduchový filtr zhoršuje přívod vzduchu do karburátoru, což způsobuje pokles výkonu, potíže se startováním a vyšší spotřebu paliva.
- Zkontrolujte hladinu paliva.

Kontrola vzduchového filtru

Před nastartováním motoru zkontrolujte vzduchový filtr. Znečištěné součásti je třeba vyčistit nebo vyměnit za nové. Pokud je vzduchový filtr nebo jeho součásti poškozené, vždy je vyměňte za nové. Pokud se jedná o olejový filtr (filtr naplněný olejem, typ mokrý), zkontrolujte také hladinu oleje.

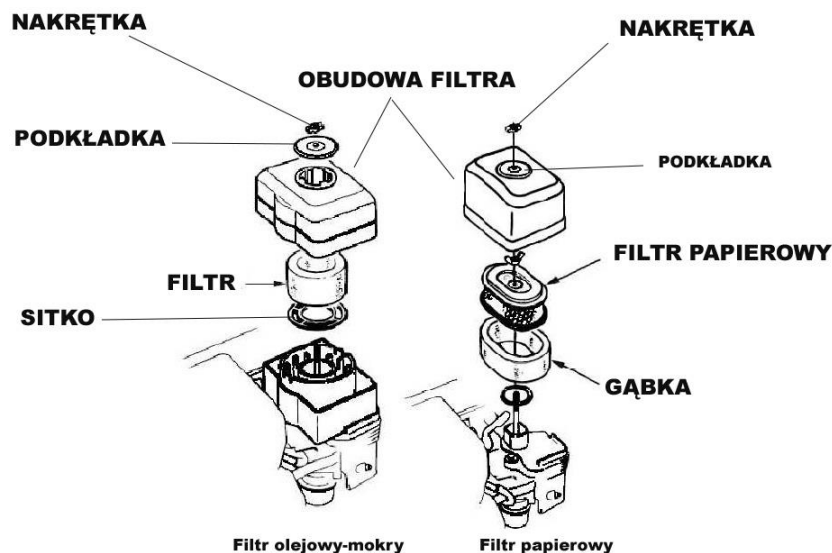

- **Papírový filtr:** několikrát poklepejte vložkou o tvrdý povrch, abyste odstranili prach, nebo jej vyfoukněte zevnitř stlačeným vzduchem. Nikdy se nepokoušejte kartáčovat, protože by se prach vtlačil mezi vlákna.
- **Mokrý (olejový) filtr:** vložku umyjte v teplé mýdlové vodě, opláchněte a nechte zcela vyschnout. Vložku lze také vyčistit v nehořlavém rozpouštědle a nechat uschnout. Poté vložku ponořte do čistého motorového oleje a přebytečný olej vymačkejte. Pokud v houbě zůstane příliš mnoho oleje, bude motor po nastartování kouřit.

Kontrola zapalovací svíčky

Po zastavení motoru jsou zapalovací svíčka a válec stále velmi horké, jejich dotek může způsobit popáleniny. Počkejte, až motor vychladne.

Nesprávné zapalovací svíčky mohou poškodit motor. Zapalovací svíčka musí mít správnou vzdálenost mezi elektrodami a izolátor musí být čistý, bez nánosů a uhlíkových usazenin a nesmí být poškozený.

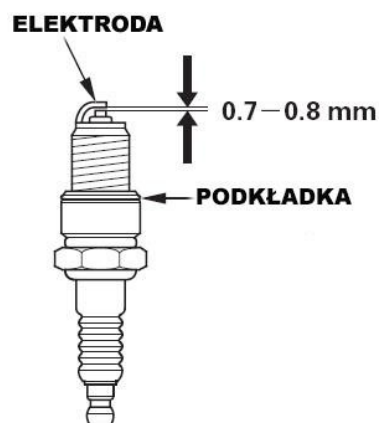

Palivo a olej

Doplňování paliva



NEBEZPEČÍ! Benzín je hořlavý a jeho výpary jsou výbušné.
Buďte obzvláště opatrní.

- Vypněte motor.
- Počkejte 30 minut, než motor vychladne.

- Doplnějte palivo pouze venku na čerstvém vzduchu.
- Zabraňte kontaktu paliva s pokožkou.
- Pro doplnění paliva odšroubujte uzávěr palivové nádrže
- Nalijte palivo až po spodní hranu hrdla palivové nádrže. Nikdy nedoplňujte palivo až po okraj.
- Rozlité palivo okamžitě setřete a počkejte několik minut, až jeho zbytky odpaří.

Kontrola hladiny oleje

Zkontrolujte hladinu oleje v motoru při vypnutém a studeném motoru.

1. Odšroubujte víčko olejové nádrže a otřete měрку do čista.
2. Vložte měрку do hrdla olejové nádrže, ale nešroubujte ji.
3. Zkontrolujte hladinu oleje na měrci. Pokud se hladina oleje blíží spodní hranici, doplňte olej až k horní hranici. Nepřepřlňujte.
4. Pevně utáhněte víčko olejové nádrže.
5. Provoz motoru při nízké hladině oleje způsobí poškození motoru.

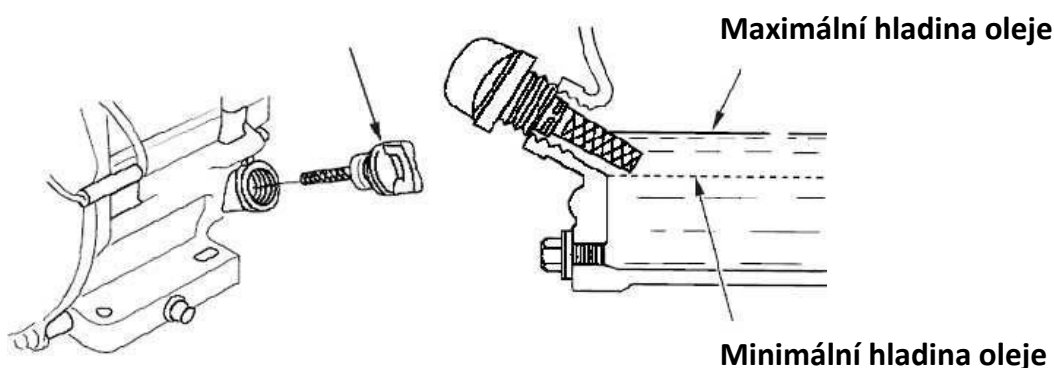

Typ motorového oleje



Pozor! Olej je rozhodujícím faktorem pro výkon a životnost motoru.

Používejte olej pro čtyřtákných motorů.

Doporučený olej je SAE10W-40 nebo 15W-40. Obrázek vedle ukazuje, v jakém teplotním rozsahu lze použít jiné oleje.

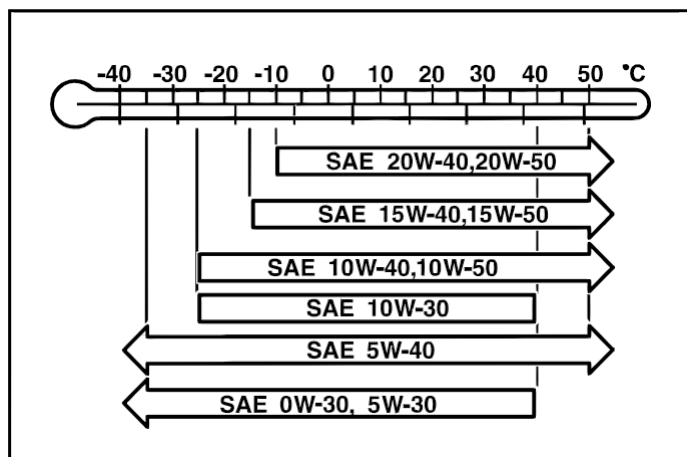

Výměna oleje v motoru

Pro zajištění dlouhodobého a bezporuchového chodu motoru je třeba provést první výměnu oleje po prvních **5 hodinách provozu a další každých 25 hodin** nebo častěji, pokud motor pracuje v náročných podmínkách (vysoké teploty, silné znečištění ovzduší).

Je třeba mít na paměti, že olej je třeba vyměňovat každou sezónu bez ohledu na počet odpracovaných hodin. Olej je třeba vyměňovat, když je motor teplý. Teplý olej umožňuje rychlé a úplné vyprázdnění klikové skříně motoru.

Spuštění a vypnutí motoru



Před spuštěním motoru odpojte všechny spojky a ponechte všechny ovládací páky v neutrální poloze.

1. Nastavte palivový ventil do polohy „ON“ – zapnuto.

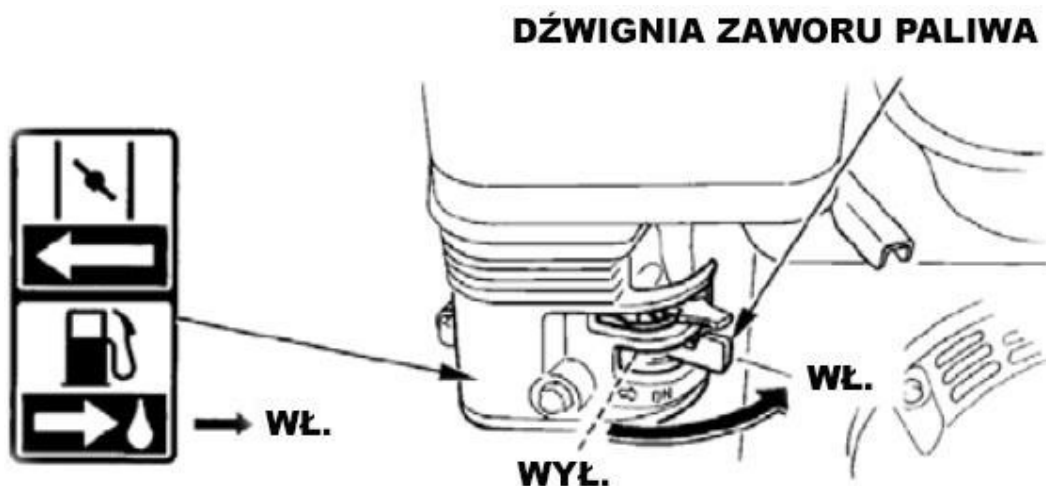

2. Pokud je motor studený, nastavte páku sytiče do polohy ON. Pokud motor nedávno běžel a je ještě teplý, nechte páku sytiče v pracovní poloze.
3. Páku regulace otáček přesuňte z polohy „Želva“ (nejnižší) – pomalu, asi o 1/3 směrem k poloze „Zajíc“ (nejvyšší) – rychle.
4. Nastavte spínač zapalování motoru do polohy „ON“ – zapnuto.

5. Přejděte k ručnímu startéru. Uchopte rukojeť startéru a lehce zatáhněte za lanko až do znatelného odporu, poté lanko vytáhněte rychlým a energickým pohybem. Lanko jemně odtáhněte nahoru a rukojeť vraťte zpět na místo. Nenechte lanko s rukojetí startéru při návratu narazit do motoru. Rukojeť lehce uvolněte a dávejte pozor, abyste nepoškodili startér. Hrozí nebezpečí zpětného rázu startéru; zatáhnutí za lanko před uvolněním rukojeti může způsobit

zranění ruky nebo předloktí. Za startovací lanko zatáhněte silným pohybem. Ruce, vlasy a volný oděv držte v dostatečné vzdálenosti od rotujících částí motoru.

6. Pokud byla páka sytiče nastavena do polohy „CLOSE“ (zavřeno) za účelem nastartování studeného motoru, postupně při rozběhu motoru nastavte páku sytiče do polohy „OPEN“ (otevřeno).

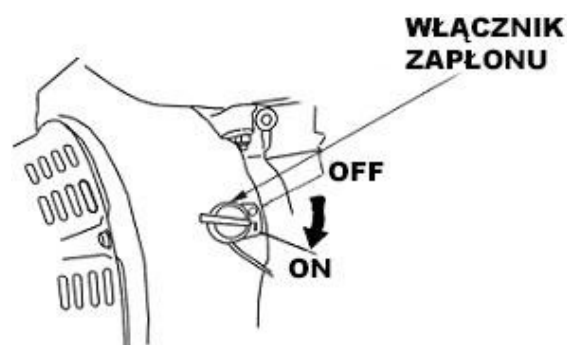

Po nastartování motoru počkejte 2–3 minuty, aby se zahřál. Prvních 10 hodin provozu pracujte v měkkém terénu v malých hloubkách a provádějte časté přestávky za účelem ochlazení zařízení (vypnutí motoru). Chlazení motoru probíhá

nuceného oběhu vzduchu ventilátorem umístěným na hřídeli motoru, což zvyšuje rychlost chladicího systému. Delší provoz motoru na volnoběh vede k jeho přehřátí, zejména v počátečním období, kdy je nový. **Nenechávejte motor dlouho běžet na volnoběh, aby se zajel!**

7. Chcete-li motor nouzově zastavit, nastavte spínač zapalování do polohy „OFF“ – vypnuto. Při běžném vypínání motoru postupujte následovně
 - Páčku regulace otáček (plyn) nastavte do polohy „Želva“ – pomalu.
 - Nastavte spínač zapalování do polohy „OFF“ – vypnuto
 - Páčku palivového ventilu nastavte do polohy „OFF“ – vypnuto.

Zapínání a vypínání nožů mulčovače

- Pro zapnutí nožů je třeba zatlačit páku pohonu nožů k rukojeti. POZOR! Nesmí se zapínat pohon vpřed a vzad současně, hrozí poškození motoru a převodovky.
- Při zapínání zpátečky buďte obzvláště opatrní, snižte otáčky motoru a ujistěte se, že za vámi nejsou žádné překážky.
- Zpátečka slouží pouze k couvání, nesmí se používat k práci s rotavátorem.



Pozor! Po vypnutí se řezné nože ještě několik sekund otáčejí. Nedotýkejte se otáčejících se nožů. Hrozí nebezpečí poranění.

Práce se zařízením

- Spustíte motor podle výše uvedených pokynů v části Spuštění a vypnutí motoru.
- Počkejte několik minut, než se motor zahřeje.
- Zapněte pohon nožů stlačením páčky pohonu nožů.



Jakmile zjistíte, že se nože po uvolnění páčky pohonu dále otáčejí, vypněte rotavátor a seřídte napnutí hnacích lanek. Pro seřízení lanek zašroubujte šroub do matice – snížení napnutí lanka, vyšroubujte šroub z matice – zvýšení

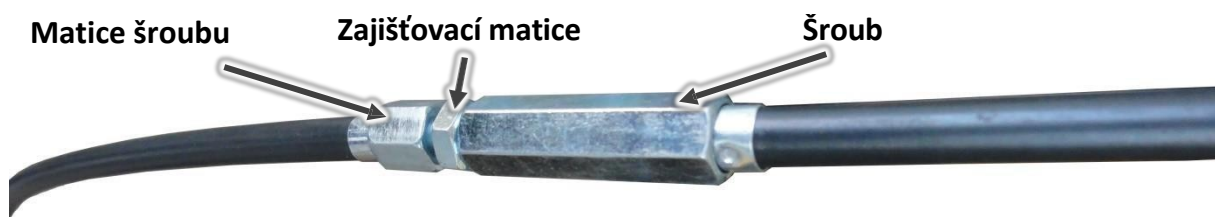

napětí lanka.

- Pokud je během práce nutné vyčistit nože, je třeba:
 - vypnout motor
 - odmontovat trubici ze zapalovací svíčky
 - počkat několik minut, až motor vychladne
- Úkony prováděné po skončení práce se strojem
 - Sejměte trubici ze zapalovací svíčky.
 - Provedte všechny pokyny týkající se ukončení práce motoru uvedené v návodu k obsluze motoru.
 - Provedte vizuální kontrolu rotavátoru a zkontrolujte, zda nejsou žádné části nebo součásti poškozené.

- Dotažte všechny uvolněné šrouby, matice a vrtuty.
- Očistěte kultivátor od prachu, hlíny, bláta a trávy.

Nastavení sestavy kol/regulátoru hloubky kypření

1. Opěrná kolečka jsou namontována na kultivátoru. Lze je nastavit na příslušnou výšku zatažením za zajišťovací páčku a posunutím kroužku nahoru nebo dolů.

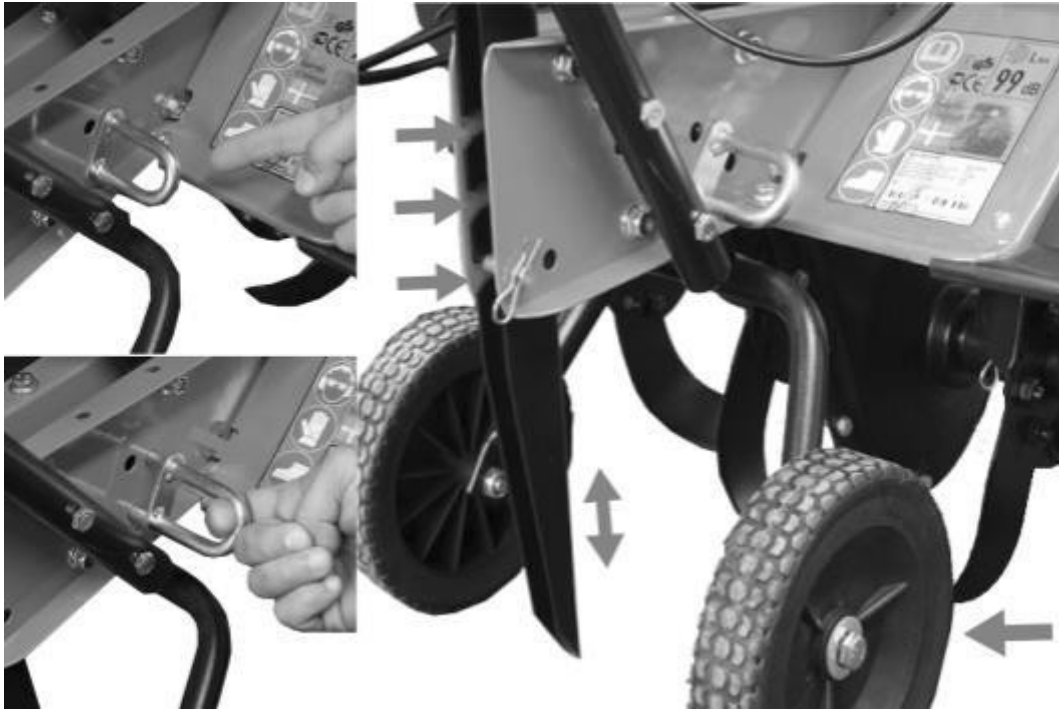

2. Omezovač hloubky lze nastavit na jednu ze tří hloubek zpracování. Čím hlouběji je lišta zasazena do půdy, tím hlouběji pracují nože a tím pomaleji se stroj pohybuje. Vhodná hloubka zpracování sníží pracovní zátěž. Správná hloubka zpracování závisí na půdě – doporučujeme provést několik zkoušek, abyste určili optimální polohu lišty pro omezení hloubky.
3. Chcete-li nastavit hloubkový doraz, zatáhněte jej dozadu a nahoru, dokud nedosáhnete požadované výšky. Nastavte doraz do svislé polohy, aby zapadl do zářezu. Hloubkový doraz lze nastavit na různé hloubky zpracování. Čím hlouběji je lišta zasazena do půdy, tím hlouběji pracuje kultivátor. Správné nastavení závisí na půdě.

Pokyny pro správnou práci

- Vždy dodržujte bezpečnostní odstup mezi krytem a uživatelem, který je určen plynovou pákou a rukojetí. Při práci na svazích a strání se doporučuje zvýšená opatrnost.
- Dbejte na stabilní postoj, noste obuv s protiskluzovou, pevnou podrážkou a dlouhé kalhoty. Vždy pracujte napříč svahu.
- Z bezpečnostních důvodů nepracujte s kultivátorem na svazích se sklonem větším než 10 stupňů.

- Při couvání a tažení kultivátoru buďte obzvláště opatrní, hrozí nebezpečí zakopnutí!
- Kultivátor vedte pomalu a opatrně vpřed. Plochy zpracovávejte v přímém směru. Aby nezůstaly žádné volné pruhy, měly by se navzájem mírně překrývat. Během práce vždy držte zařízení pevně oběma rukama a dávejte pozor na nohy. Hrozí nebezpečí poranění rotujícími noži.



Nedotýkejte se hnacího mechanismu – po delším provozu může být horký. Hrozí nebezpečí popálení!

ÚDRŽBA A ČIŠTĚNÍ

Obecné informace



Upozornění. Před zahájením jakýchkoli údržbových prací vypněte motor a odšroubujte trubici ze zapalovací svíčky.

- **VAROVÁNÍ!** Riziko otravy oxidem uhelnatým. Veškeré údržbářské práce provádějte na čerstvém vzduchu nebo ve větrané místnosti.
- **VAROVÁNÍ!** Nebezpečí popálení. Před zahájením jakýchkoli údržbových prací vypněte motor a počkejte 30 minut, až vychladne.
- **VAROVÁNÍ!** Riziko poranění rotujícími částmi stroje a motoru. Během údržby musí být motor vypnutý a rotující části v klidu. Pro vlastní bezpečnost odstraňte trubici ze zapalovací svíčky.
- Před zahájením údržbových prací si přečtěte návod k obsluze, návod k obsluze motoru a ujistěte se, že máte odpovídající znalosti a nářadí.
- **VAROVÁNÍ!** Pro zajištění odpovídající požární ochrany nepoužívejte k čištění stroje žádné hořlavé čisticí prostředky. V blízkosti rotavátoru neskladujte kanystry s benzínem. Kouření cigaret je během obsluhy a údržby stroje přísně zakázáno.
- Máte-li jakékoli pochybnosti nebo potřebujete-li pomoc, obraťte se na autorizovaný servis.

Údržba

Mazání lan

- Ovládací lanka je třeba mazat olejem 10W, maximálně každých 10 hodin provozu nebo před každým delším uskladněním mulčovače.

Vzduchový filtr

POZOR! Provoz motoru bez vzduchového filtru nebo s poškozeným vzduchovým filtrem je zakázán.

To má za následek vnikání nečistot do vnitřku motoru a způsobuje jeho rychlé opotřebení.

Filtr je třeba čistit tak často, jak je to nutné, a před každým spuštěním zařízení zkontrolovat jeho stav. Vzduchový filtr vyžaduje častější čištění, pokud zařízení pracuje v prostředí s vysokým prašným zatížením. Pokud je filtr opotřebovaný, je třeba jej vyměnit za nový.

SKLADOVÁNÍ



Nezabalujte zařízení do plastových sáčků, může se v nich tvořit vlhkost.

- Benzín by neměl zůstat v nádrži déle než jeden měsíc.
- Kultivátor důkladně vyčistěte a skladujte jej na suchém místě v krytém prostoru.
- Nikdy neskladujte rotavátor s palivem v nádrži v budově nebo v jiné místnosti, kde by mohl přijít do styku s jiskrou nebo plamenem. Abyste omezili riziko požáru, dbejte na to, aby se v blízkosti motoru a tlumiče nevyskytovala tráva, listí ani přebytek maziva nebo paliva.
- Palivovou nádrž vyprazdňujte na otevřeném, dobře větraném místě, daleko od zdrojů ohně.
- Při parkování stroje dbejte opatrnosti, aby se prsty nezachytily mezi pracovním nožem a pevnými částmi stroje.
- Nechte stroj před uskladněním alespoň 30 minut vychladnout.

SERVIS A ZÁRUKA

Servis

Opravy motorových nástrojů by měly provádět výhradně kvalifikovaní pracovníci s použitím originálních náhradních dílů. Tím je zajištěna bezpečnost při používání zařízení.

Záruka

Během záruční doby má kupující nárok na bezplatné opravy způsobené výrobními vadami.

Záruka je uznána pouze v případě, že je výrobek dodán do prodejny v kompletním stavu, nerozebraný, spolu s dokladem o koupi a správně vyplněnou záruční kartou.

Vyloučení záruky výrobce

Vznikají, pokud zařízení vykazuje poškození, které je důsledkem přirozeného opotřebení nebo vyplývá z nesprávného zacházení se zařízením (např. přetížení, vyvíjení příliš velkého tlaku – zejména praskliny nebo zlomeniny plastových dílů a jiná mechanická poškození a vady vzniklé v důsledku těchto poškození).

Stejně tak v následujících případech:

- Byly zjištěny pokusy o vlastní opravy.
- Zařízení bylo během záruční doby podrobeno úpravám nebo opravám neoprávněnými osobami.
- Nástroj byl používán v průmyslu nebo řemeslné výrobě (nástroj byl vyroben pro kutily a není určen pro výdělečnou činnost).

Záruka se nevztahuje na součásti náradí, které byly poškozeny v důsledku přirozeného opotřebení nebo přetížení (např. řezné nože, rukojeti a svorky, pojezdová kola, zapalovací svíčka, vzduchový filtr, části krytu a ochranné kryty).

POMOC PŘI PORUCHÁCH

Motor se nespustí	Možné příčiny	Řešení
Zkontrolujte ovládací páku.	Sání zapnuto, poloha „OPEN“.	Vypněte sání, poloha „CLOSE“, pokud není motor zahřátý.
	Vypínač motoru v poloze „OFF“.	Přepněte vypínač do polohy „ON“ – zapnuto.
Zkontrolujte palivo.	Není palivo	Doplňte palivo.
	Palivo špatné kvality, motor byl uskladněn bez vypuštění benzínu, bylo doplněno starým benzínem.	Vypusťte palivo z nádrže a karburátoru. Nalijte do nádrže čistý a čerstvý benzín.
Vyšroubujte zapalovací svíčku a zkontrolujte ji.	Vadná svíčka nebo její poškození, nesprávná vzdálenost elektrod.	Seřídte vzdálenost elektrod nebo vyměňte svíčku.
	Zalita svíčka (zaplavení motoru palivem).	Závitku vysušte a znovu namontujte. Nastartujte motor, ovládací páku v poloze „Zajíc“ – rychle.
Odveďte motor do autorizovaného servisu.	Ucpaný palivový filtr, závada karburátoru, nesprávné zapalování, zalepený ventil atd.	Vyměňte nebo opravte vadné součásti.
Nedostatečný výkon motoru	Možné příčiny	Řešení
Zkontrolujte vzduchový filtr.	Ucpané prvky filtru.	Vyčistěte nebo vyměňte prvky filtru.
Zkontrolujte palivo.	Nedostatek paliva.	Doplňte palivo.
	Palivo špatné kvality, motor byl skladován bez vypuštění benzínu, byl naplněn starým benzínem.	Vypusťte palivo z nádrže a karburátoru. Nalijte do nádrže čistý a čerstvý benzín.
Doručte motor do autorizovaného servisu.	Ucpaný palivový filtr, závada karburátoru, nesprávné zapalování, zalepený ventil atd.	Vyměňte nebo opravte vadné součásti.
Přerušovaný chod motoru	Možné příčiny	Řešení
Zkontrolujte zapalovací svíčku.	Poškození svíčky.	Namontujte novou zapalovací svíčku
	Nesprávná vzdálenost mezi elektrodami.	Nastavte vzdálenost v rozmezí 0,7 až 0,8 mm.
Zkontrolujte filtr.	Znečištěná vložka vzduchového filtru.	Vyčistěte nebo vyměňte.

LIKVIDACE VYŘAZENÝCH ZAŘÍZENÍ



Po skončení životnosti nesmí být tento výrobek vyhozen do běžného komunálního odpadu, ale musí být odevzdán do sběrného a recyklačního místa pro elektrická a elektronická zařízení. Na to upozorňuje symbol umístěný na výrobku, v návodu k použití nebo na obalu. Díky opětovnému použití, využití materiálů nebo jiným formám využití vyřazených zařízení významně přispíváte k ochraně životního prostředí.

ÚDAJE O VÝROBCI

P.H. Powermat T.M.K. Bijak Sp. Jawna
Ul. Obrońców Poczty Gdańskiej 97
42-400 Zawiercie

PROHLÁŠENÍ O SHODĚ

SCHÉMA ROZLOŽENÉHO VÝHLEDU

Spalovací motor

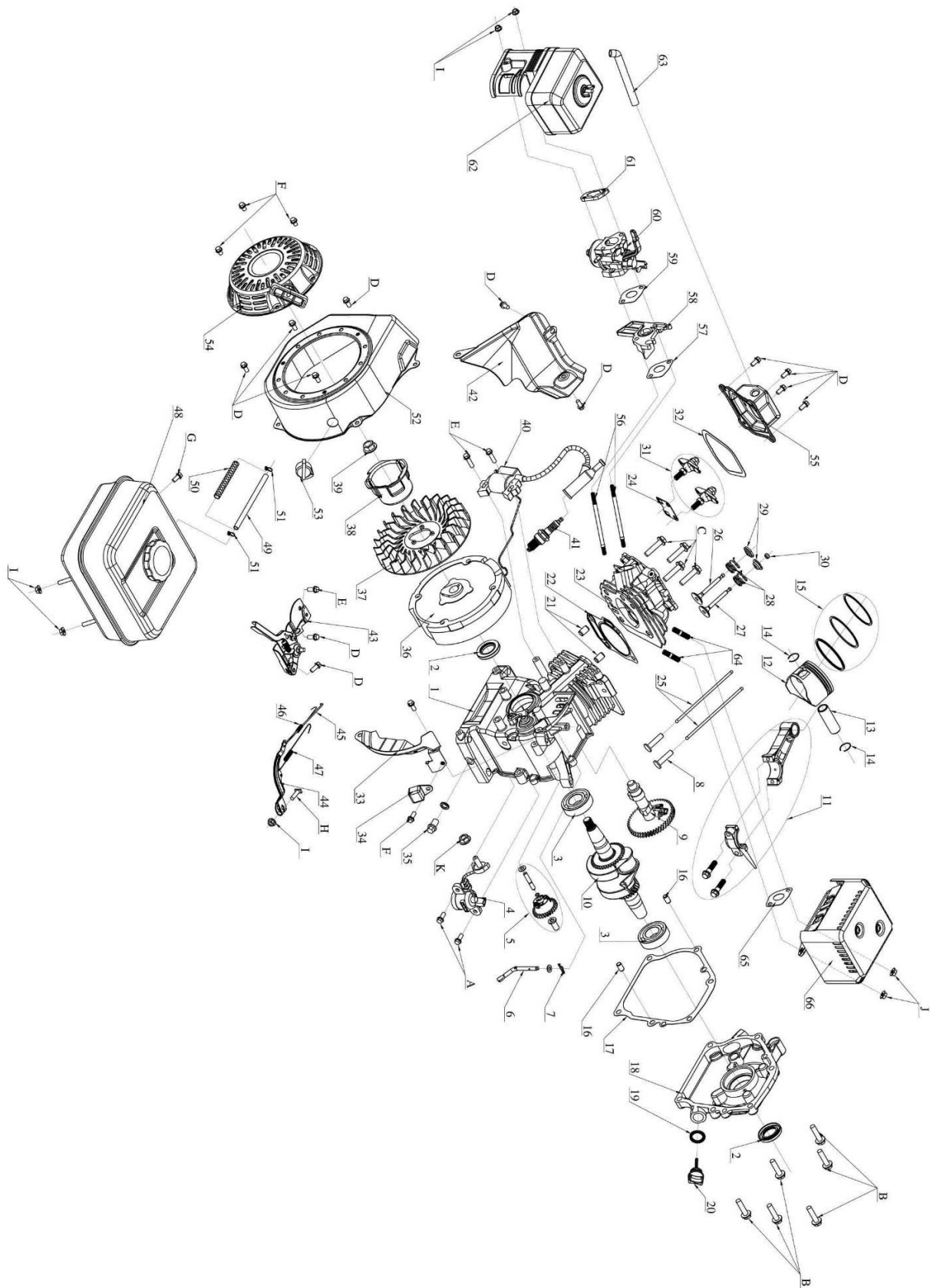

Podvozek a nože

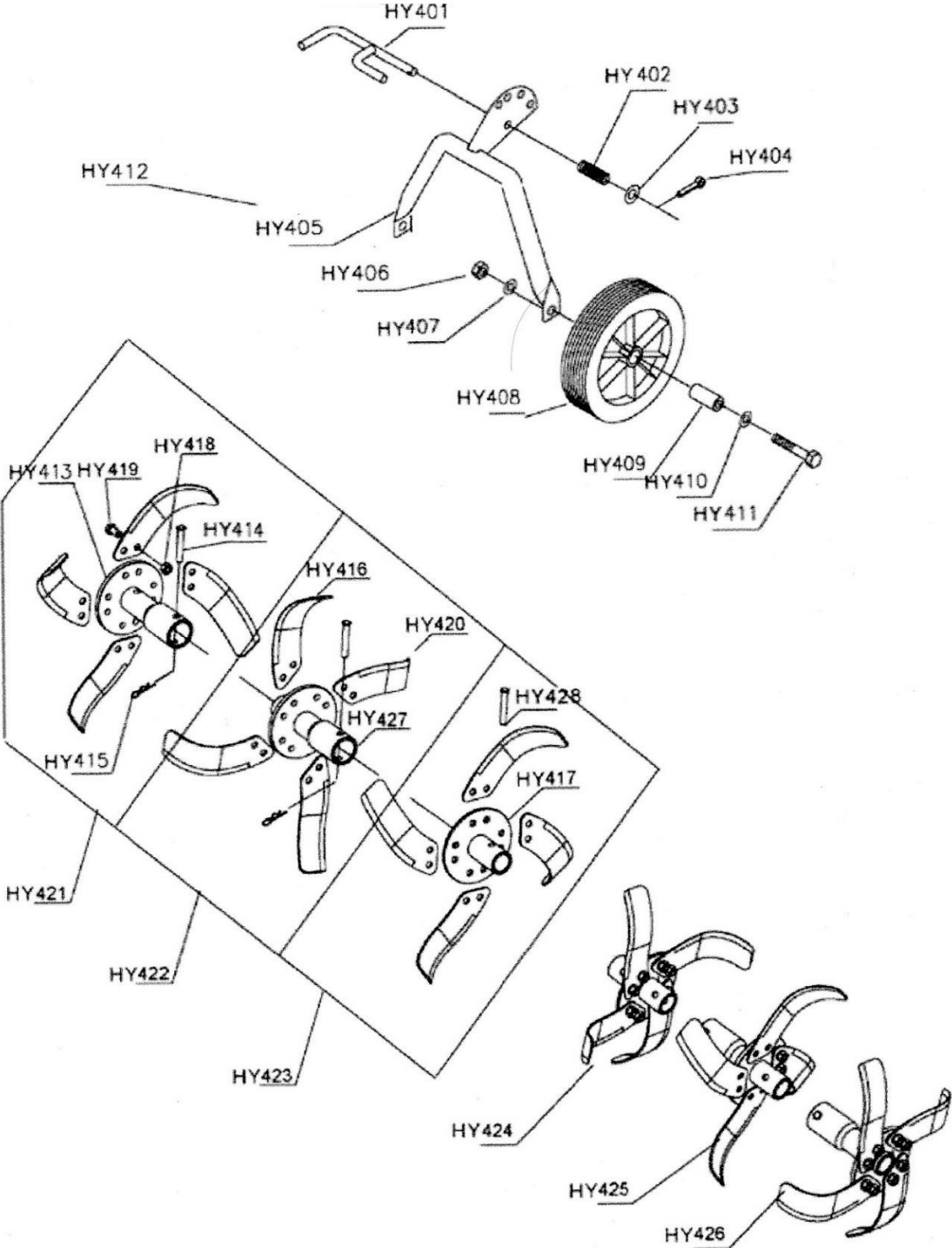

Vodící rukojeť

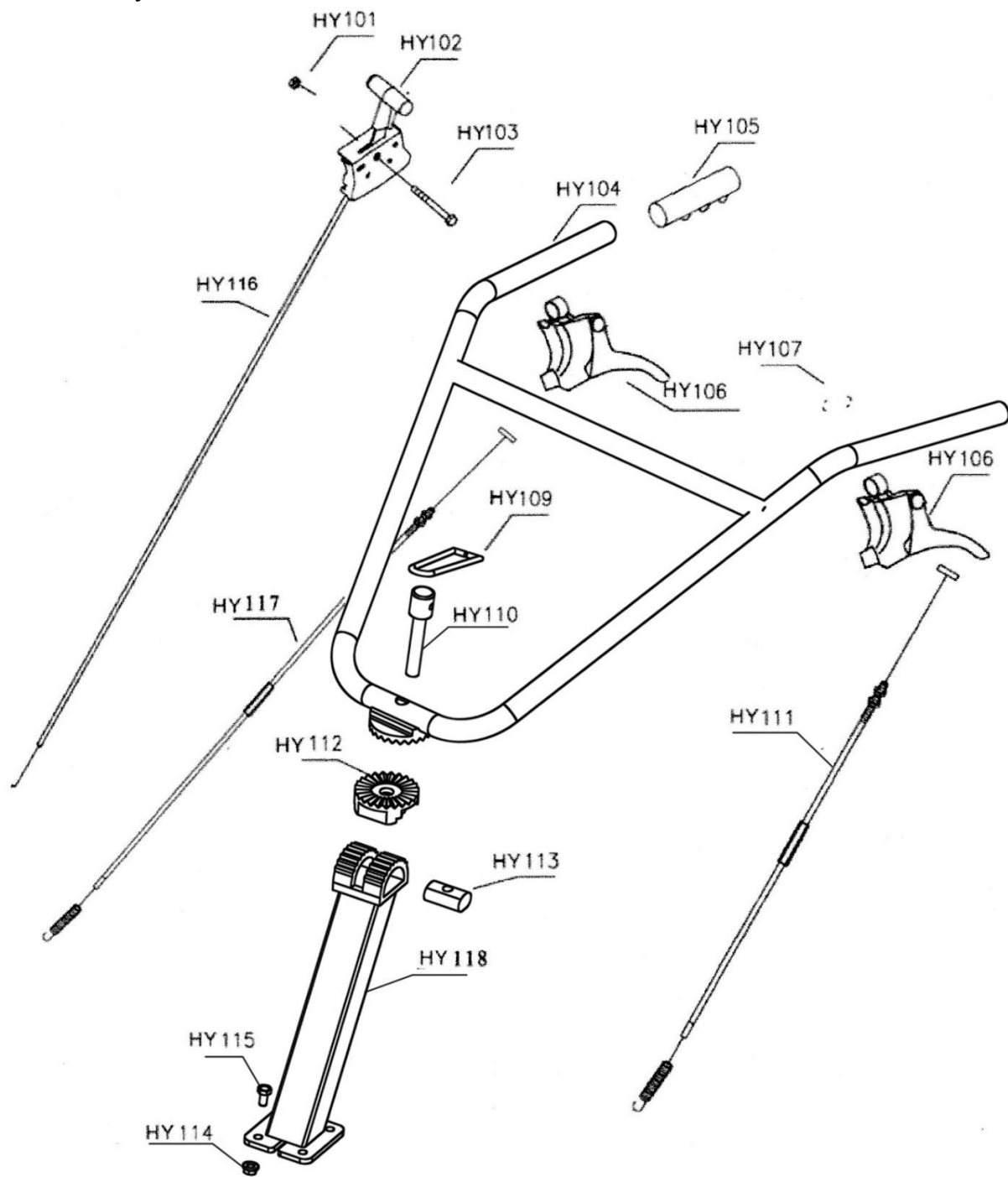

Pohon

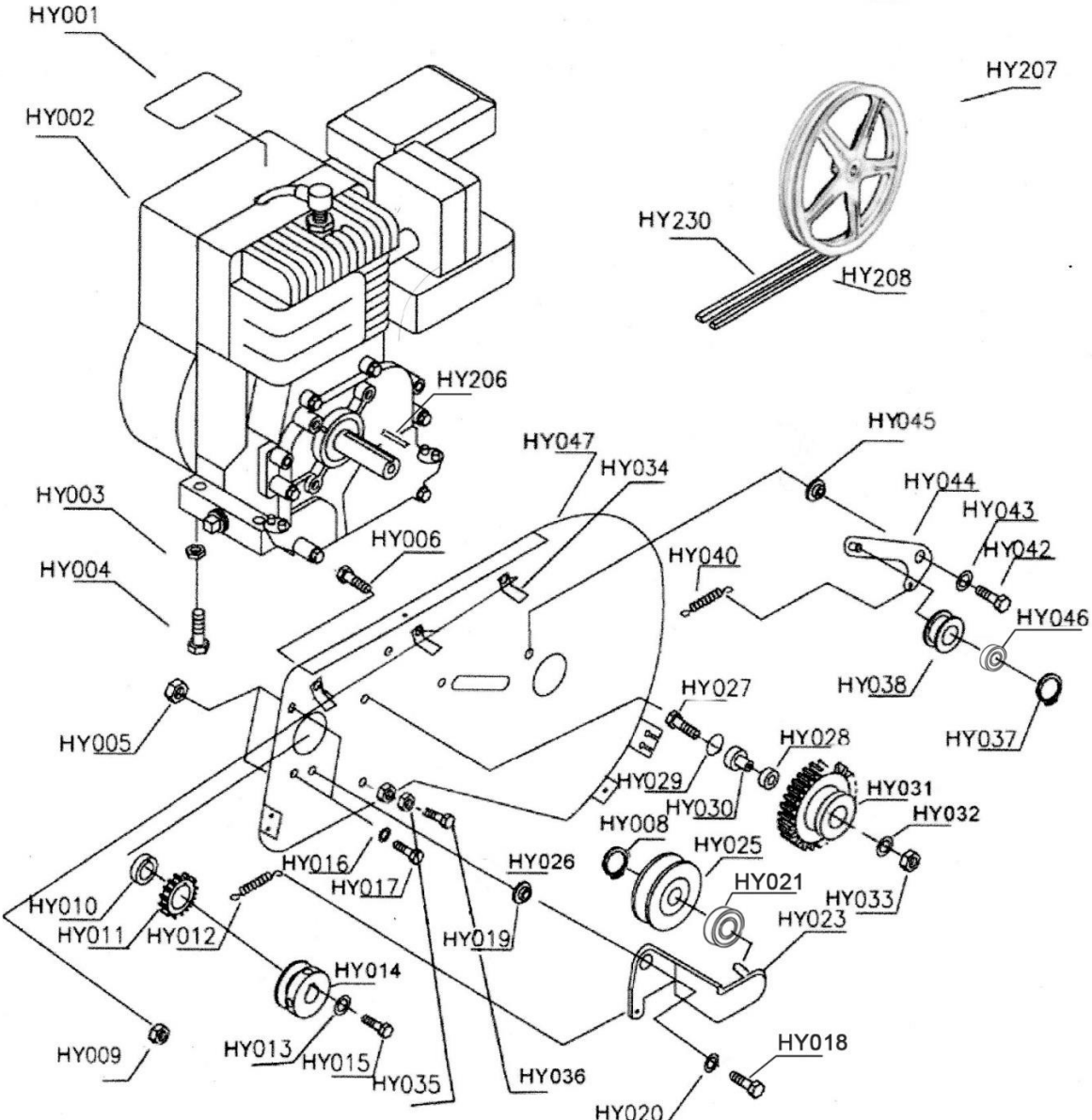

Rám a kryty

